

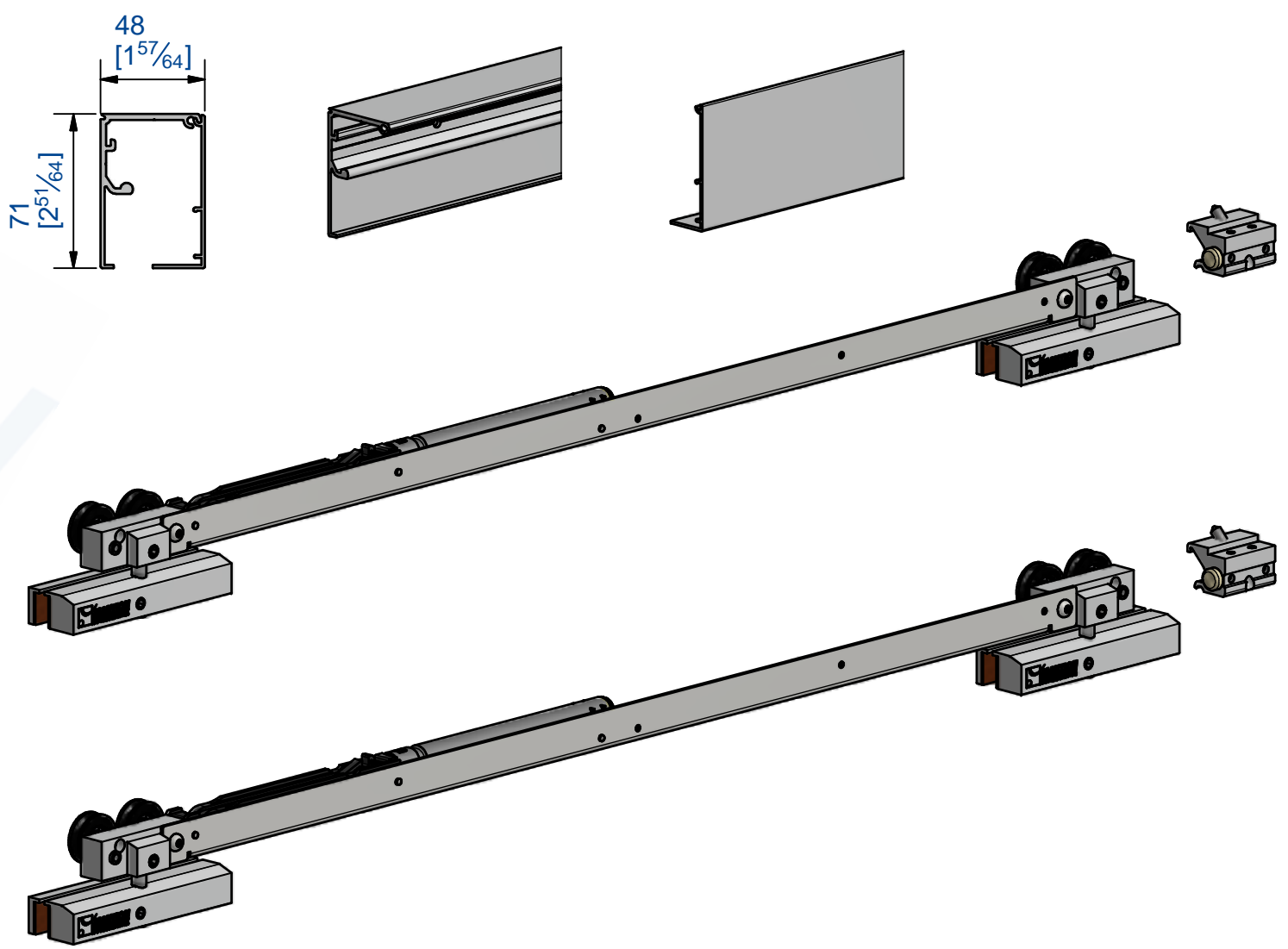
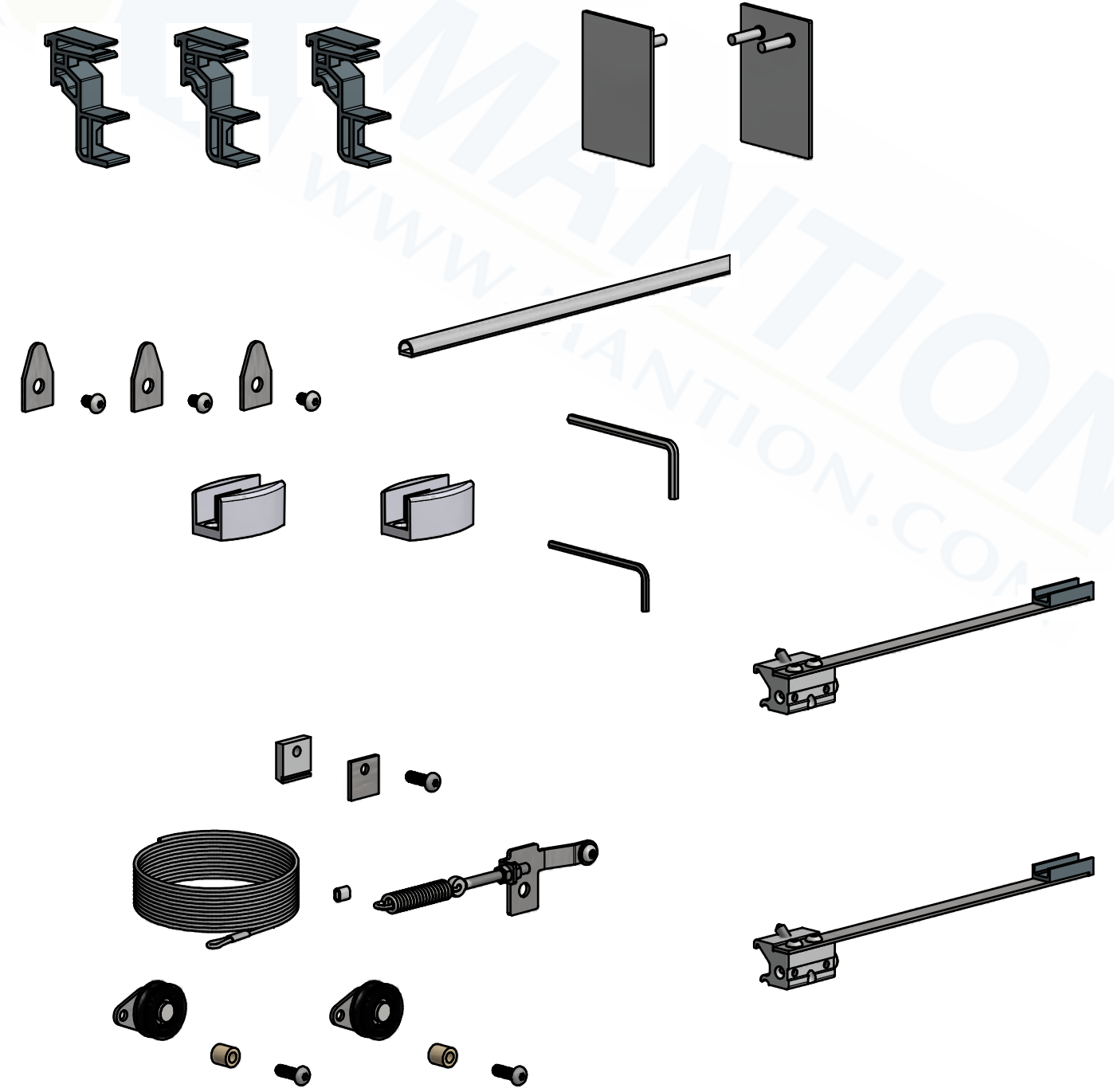

Kit pour porte coulissante en verre 80 Kg MAX
 Pour baie comprise entre 2130 et 2330 mm
 Système synchronisé
 Fixation murale

Kit for sliding glass door 80 Kg MAX
 Bay between 2130 and 2330 mm
 Synchronized system
 Wall fixing

- Composition du kit:
- 1 rail aluminium anodisé avec trous de fixation
 - 1 bandeau en aluminium anodisé : L 4.60m
 - 3 clips de fixation bandeau
 - 2 kits montures avec pinces verre et amortisseur
 - 3 butées antidéraillement
 - 2 butées gauches
 - 2 butées droites sans crochet
 - 1 kit synchronisation
 - 1 joint autocollant pour champs de porte
 - 2 embouts d'extrémité de rail
 - 2 guides bas
 - Notice et clés de montage
- Verre non fourni

- Composition of the kit:
- 1 anodized aluminum track with mounting holes
 - 1 anodised aluminum pelmet. Length 4.60m
 - 3 pelmet clips
 - 2 gear sets with glass clamps and shock absorber
 - 3 anti-lift devices
 - 2 left end stops
 - 2 right end stops without hook
 - 1 synchronization set
 - 1 seal for door edge
 - 2 anodized aluminum end caps
 - 2 bottom guides
 - Installation instructions and tools
- Glass not supplied



 <p>FERRURES DE PORTES COULISSANTES MANUTENTION PAR MONORAIL</p> <p>7, rue Gay Lussac 25000 BESANCON</p>	<p>Référence Item Nr: GB0118</p>	<p>Rail associé Combined track:</p>
---	---	---